

**CCS 24 PORTS BLANK PATCH PANEL FOR EASY CRIMP COMPACT UTP RJ45 JACKS WITH FRONT LOADABLE MODULES AND REAR CABLE MANAGEMENT
COD. 2002013**

ASSEMBLY INSTRUCTION

1) Mount the patch panel on the desired position (with enclosed screws) on a 19" cabinet.

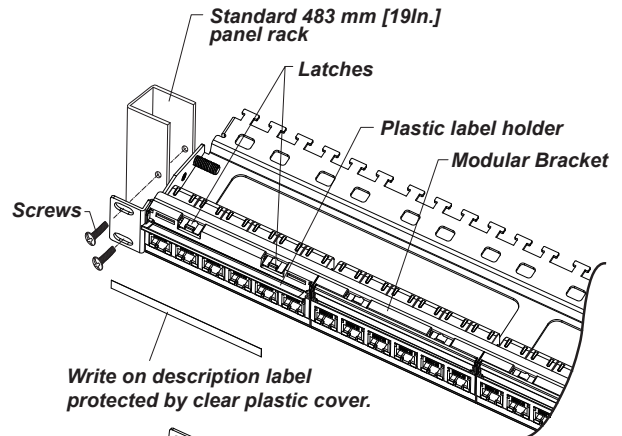

2) Follow the RJ45 jack installation instruction and then snap-in each assembled RJ45 jack into the patch panel.

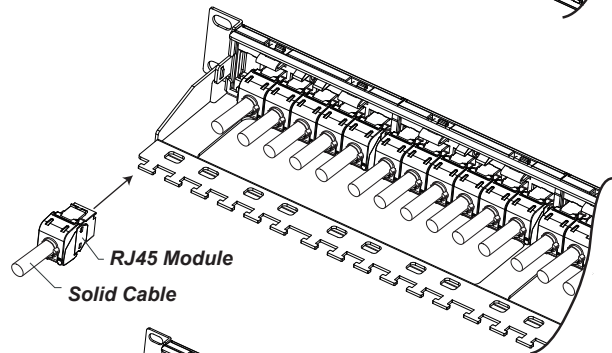

3) Fix the cables to the cable fastening holes using cable ties.

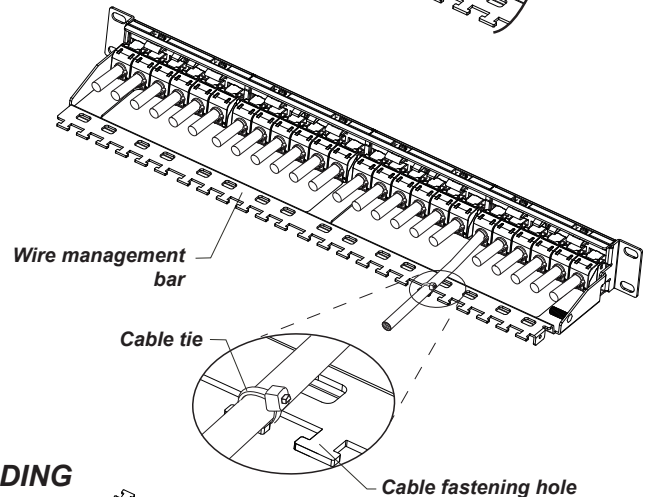

MAINTENANCE / RJ45 MODULES UNLOADING

- 1) Cut off the cable ties from cable management bar.**
- 2) Unlock the modular bracket by opening the plastic label holders and pressing the two latches, put the modular bracket at 45° and extract it from the patch panel.**
- 3) Use a flat screw driver to take off RJ45 jacks from each modular bracket.**

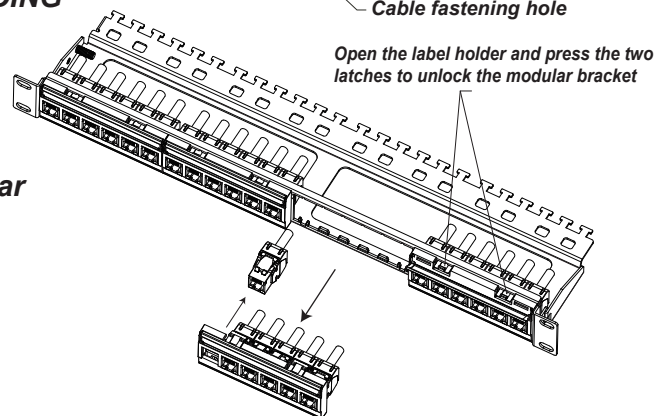

**PATCH PANEL CCS A 24 PORTE VUOTE PER PRESE RJ45 EASY CRIMP COMPACT UTP CON MODULI INSTALLABILI FRONTALMENTE E PORTACAVI POSTERIORE
COD. 2002013**

PROCEDURA DI ASSEMBLAGGIO

1) *Con le viti in dotazione fissare il patch panel nella posizione desiderata all'interno dell'armadio o su una struttura 19" equivalente.*

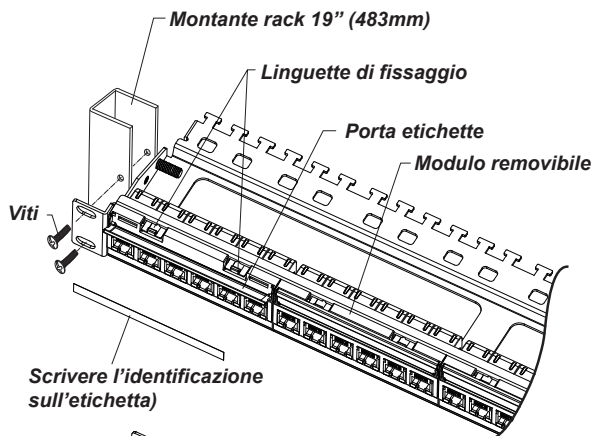

2) *Seguire le istruzioni relative alla terminazione delle singole prese fino al completamento della connettorizzazione di tutti i cavi. Inserire nel patch panel tutte le prese RJ45 già terminate.*

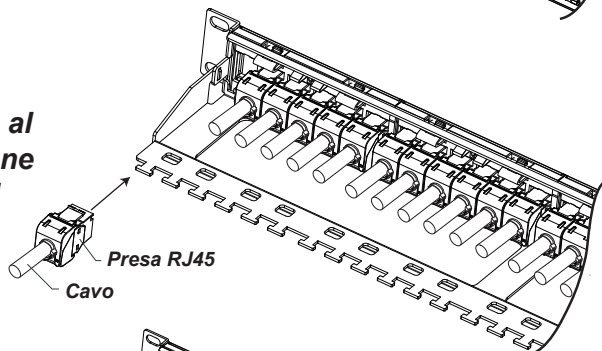

3) *Attraverso le fascette in dotazione fissare i cavi nelle apposite aperture ferma-cavo poste sulla barra di gestione del cablaggio.*

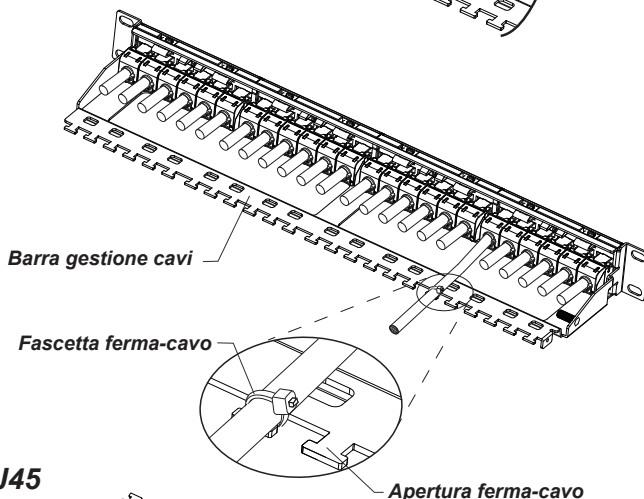

MANUTENZIONE / RIMOZIONE PRESE RJ45

1) *Tagliare le fascette ferma-cavo fissate sulla barra di gestione del cablaggio.*

2) *Aprire il porta etichette e premere le due linguette per sganciare il supporto prese a 6 posizioni.*

3) *Ruotare a 45° il modulo sganciato ed estrarlo dal patch panel.*

4) *Servendosi di un caccaiavite a lama piatta rimuovere le prese RJ45 dal modulo.*

